

AccessPRO INDUSTRIAL



GUÍA RÁPIDA

PARA PROGRAMACIÓN DE LOS
TECLADOS PROKEYPAD



PROKEYPAD1/2/3



Antes de Iniciar

Notas Importantes:

- No apagar el teclado mientras esté en modo de programación, podría causar pérdida de datos en la memoria.
- El teclado emitirá un beep largo después de encenderlo, favor de esperar un momento.
- El código maestro de fábrica será 0000. Para una mayor seguridad se recomienda cambiar el código maestro después de adquirir el teclado.
- Al realizar cualquier comando se debe acceder a la localidad de memoria del teclado para cada instrucción.
- Este equipo cuenta con la capacidad de dar de alta hasta 1200 usuarios en 3 grupos de acceso, divididos de la siguiente manera:
 - Grupo 1: 1000 Usuarios.
 - Grupo 2: 100 Usuarios.
 - Grupo 3: 100 Usuarios.

Agregar Usuarios

- Cada usuario dependiendo del grupo en el que se encuentre, activará una salida de relevador (Grupo 1 activa la salida 1, Grupo 2 activa la salida 2, Grupo 3 activa la salida 3).

Para entrar a programación:

- Ingresar el código maestro (por default es el 0000) seguido de *(asterisco) dos veces.

Dentro de programación:

- Presionar la localidad donde se desee dar de alta el usuario (10=Grupo 1, 20=Grupo 2 y 30=Grupo 3).
 - Presionar la tecla de la opción deseada
 - 1.- Sólo tarjeta.
 - 2.- Sólo contraseña.
 - 3.- Tarjeta + contraseña.
 - Presionar el ID del usuario a utilizar (Grupo 1= 000-999, Grupo 2= 001-100 y Grupo 3= 001-100).
 - Presentar tarjeta o teclear el código de 4 a 8 dígitos del usuario
 - Presionar # (numeral) para confirmar.
 - Presionar * (asterisco) dos veces para salir de programación.
- Ejemplo: 0000** + 10 + 2 + 001 + 9876 + # + **
(Grupo 1) (Contraseña) (Usuario) (Código).

Agregar Visitante

Para entrar a programación:

- Ingresar el código maestro (por default es el 0000) seguido de *(asterisco) dos veces.

Dentro de programación:

- Presionar la localidad para dar de alta a visitantes (40).
 - Presionar el ID del visitante (01-50).
 - Seleccionar la validez del usuario (00= un solo uso, 01-99= Tiempo en horas de validez del usuario).
 - Teclear la contraseña (4-8 dígitos).
 - Confirmar presionando una vez la tecla # (numeral).
- 0000** + 40 + 01 + 00 + 9876 + # + **
(Localidad) (Usuario) (sólo una vez) (Clave)

Eliminar Usuario

Para entrar a programación:

- Ingresar el código maestro (por default es el 0000) seguido de *(asterisco) dos veces.

Dentro de programación:

- Presionar la localidad donde se desee dar de baja el usuario (10=Grupo 1, 20=Grupo 2 y 30=Grupo 3).
- Presionar el número 5 (Borrar).
- Presionar el ID del usuario a utilizar (Grupo 1= 000-999, Grupo 2= 001-100 y Grupo 3= 001-100).
- Presionar # (numeral) para confirmar.
- Presionar * (asterisco) dos veces para salir de programación.
Ejemplo: 0000 + 5 + 001 + # + **.

Eliminar Visitante

Para entrar a programación:

- Ingresar el código maestro (por default es el 0000) seguido de *(asterisco) dos veces.

Dentro de programación:

- Presionar la localidad 40.
 - Presionar el ID del visitante a eliminar.
 - Confirmar presionando una vez la tecla # (numeral).
- Ejemplo: 0000** + 40 + 001 + #
(Usuario)

Tiempo de Apertura del Relevador

Para entrar a programación:

- Ingresar el código maestro (por default es el 0000) seguido de *(asterisco) dos veces.

Dentro de programación:

- Presionar la localidad del relevador a configurar (51=Salida 1, 52=Salida 2 y 53=Salida 3).
- Presionar el código de configuración (0= ON/OFF o 1-99999 segundos).
- Confirmar presionando una vez la tecla # (numeral).
- Por default es de 5 Segundos.

Cambio del Código Maestro

Para entrar a programación:

- Ingresar el código maestro (por default es el 0000) seguido de *(asterisco) dos veces.

Dentro de programación:

- Presionar la localidad 01.
- Teclear el nuevo código maestro.
- Confirmar presionando una vez la tecla # (numeral), el antiguo código maestro ha sido reemplazado.

Cambio de Código Maestro (en caso de olvido)

Realizar el procedimiento de acceso directo a programación DAP (Direct Access to Programming) utilizando el código 8080 mostrado a continuación:

- Desconectar la alimentación por completo por 1 minuto para asegurar que esté descargado el equipo.
- Conectar la alimentación del equipo nuevamente. Cuando el equipo se enciende, emite un beep durante un minuto aproximadamente, dicho tiempo es el tiempo límite para entrar a programación vía el código DAP.
- Presionar el botón de salida (EG IN) una sola vez.
- Teclear el código DAP 8080 y validar con * (asterisco) dos veces. El código maestro existente es borrado y el beep de encendido se detiene. El equipo entra a modo programación igual que si se usará el código maestro y el equipo está listo para aceptar la nueva programación.

Reset a Valores de Fábrica

Para entrar a programación:

- Ingresar el código maestro (por default es el 0000) seguido de *(asterisco) 2 veces.

Dentro de programación:

- Presionar 9999
- Confirmar presionando una vez la tecla # (numeral).

Salida WIEGAND

Para entrar a programación:

- Ingresar el código maestro (por default es el 0000) seguido de *(asterisco) 2 veces.

Dentro de programación:

- Presionar la localidad 94.
- Elegir el modo de operación.
 - 0 Teclado Stand Alone (valor por defecto)
 - 1 Modo Lector
- Confirmar presionando una vez la tecla # (numeral).

Diagrama de Conexión

Teclado Standalone controlando una sola puerta

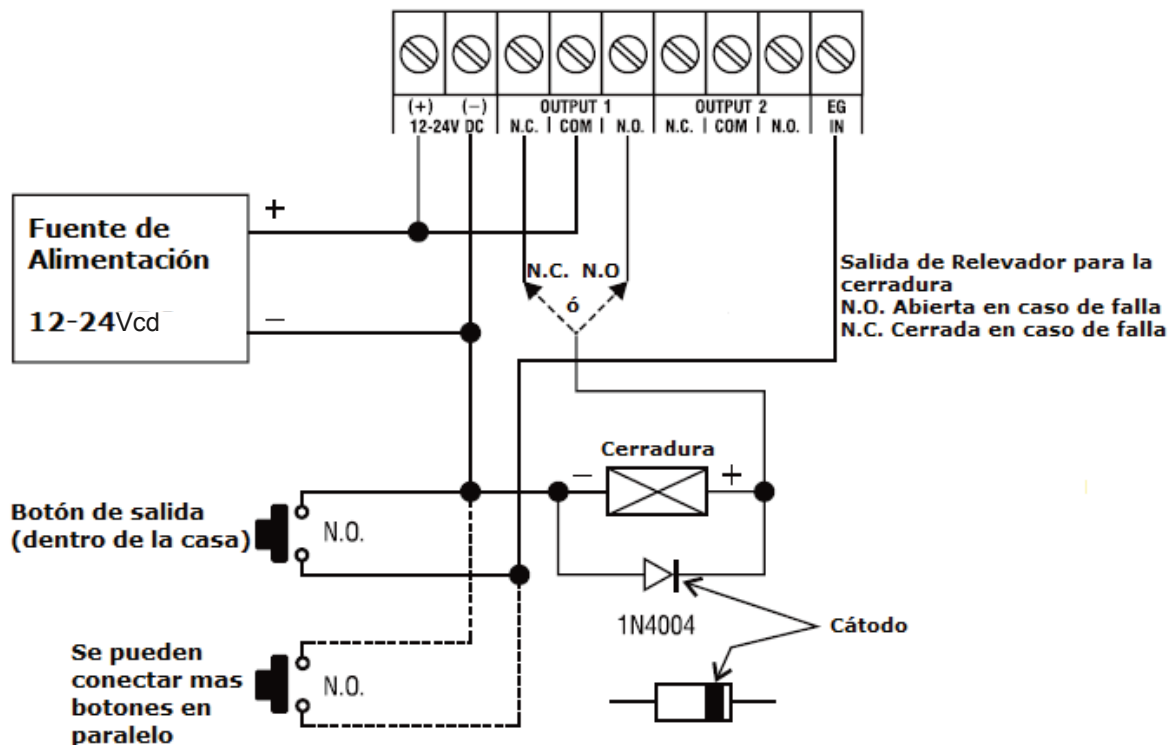

Modo Esclusa (Requiere 2 teclados PROKEYPAD)

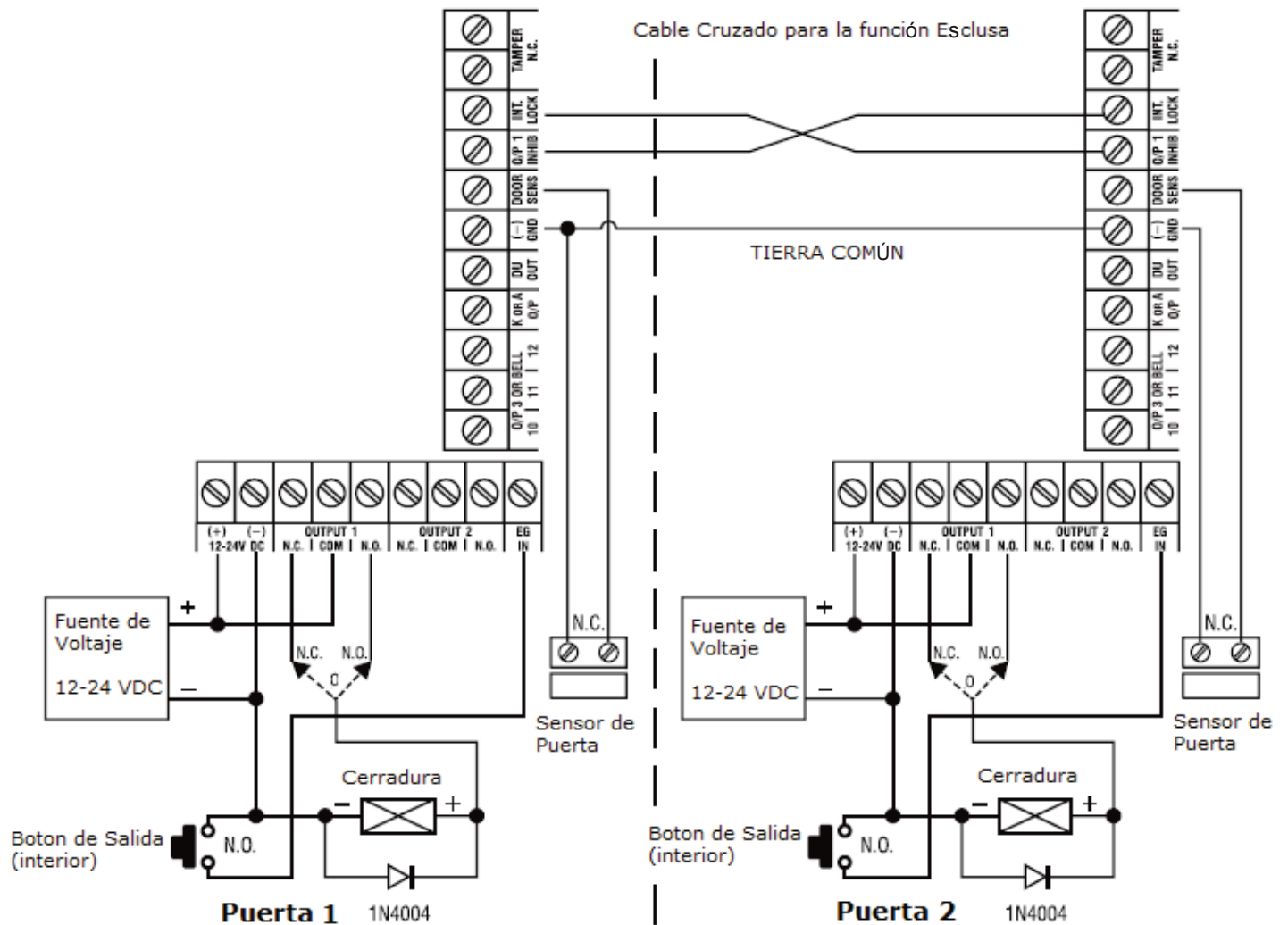

*Access***PRO INDUSTRIAL**